

# PEÇA DE LIGAÇÃO MDPE P/CNL QMAX 225/350

Adaptador para a mudança de secção de canal de drenagem ACO QMAX 225 a 350 fabricado em polietileno, com secção circular. Comprimento total 25 mm, altura exterior Ø435 mm e largura exterior Ø435 mm. Peso: 0,8 kg.

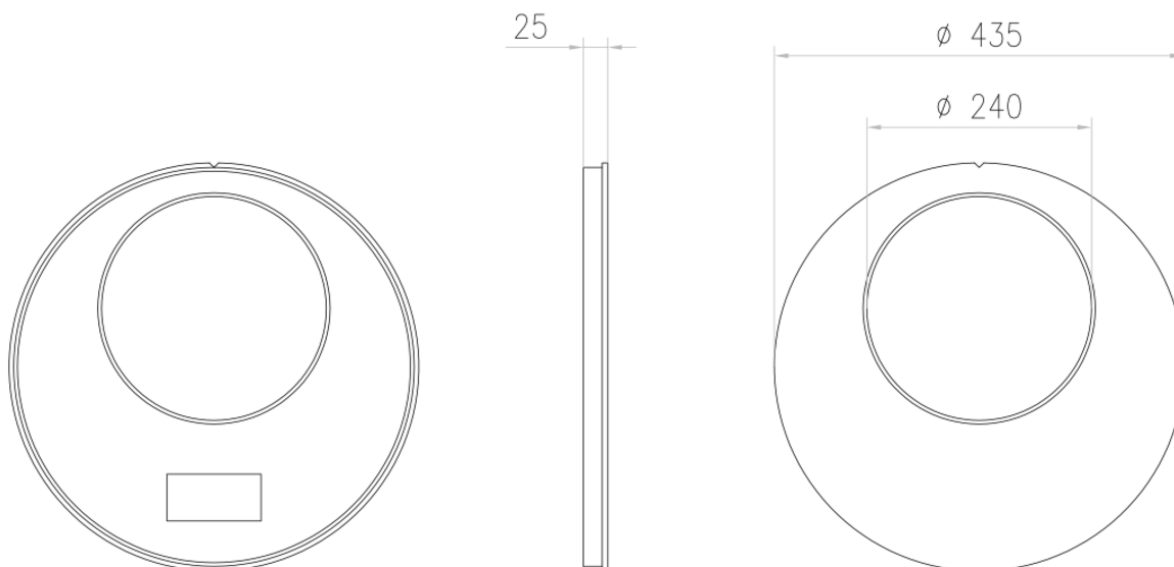

#### Dimensões:

<b>Modelo</b>	QMAX 225/350
<b>Material</b>	MDPE
<b>Peso (kg)</b>	0,8
<b>Comprimento (mm)</b>	25
<b>Altura (mm)</b>	Ø435
<b>Largura (mm)</b>	Ø435