

# ARQ INSP QMAX 150/225/350 150/225/350 C/GR RAN FERRO FUNDIDO

Unidade de inspeção e registro para canais de drenagem ACO QMAX 150/225/350 150/225/350 corpo fabricado em polietileno de alta densidade (HDPE) e com grelha extraível tipo slot em ferro fundido, classe de carga D400 de acordo com En1433. Elemento com pre-marcas de ligações entrada/saída canais Qmax. Dimensões externas: comprimento total de 565 mm, altura exterior 640 mm e largura exterior 565 mm. Dimensões do aro visto 440x440 mm Peso: 48 kg.

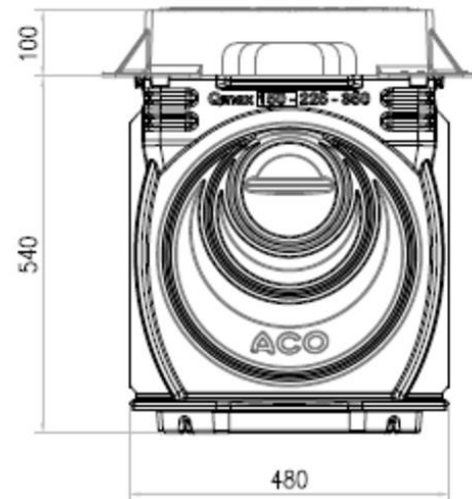
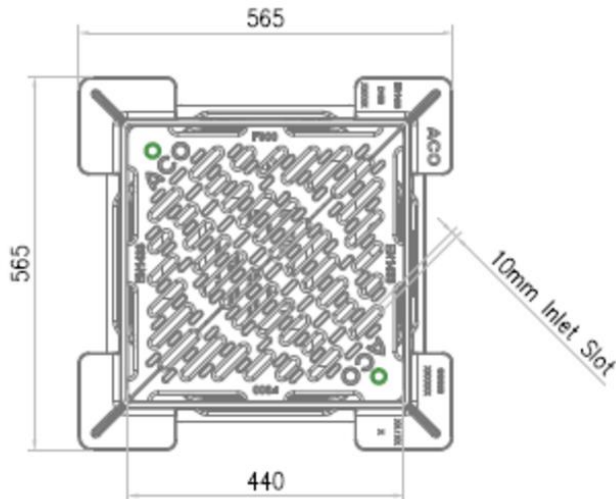

#### Dimensões:

Modelo QMAX 150/225/350

Peso (kg)	48
Comprimento (mm)	565
Largura (mm)	565
Altura ext. (mm)	640
Tipo Tampa	slot
Comprimento tampa (m)	440
Ancho tampa (mm)	440