

# ARQ INSP QMAX 150/225/350 150/225/350 C/RJ Q-SLOT ACERO

Unidad de inspección y registro de arqueta para canales de drenaje ACO QMAX 150/225/350 150/225/350 con cuerpo fabricado en polietileno de alta densidad (HDPE) y con reja extraíble integrada tipo Q-Slot de acero galvanizado, de clase de carga hasta D400 según EN 1433. Elemento con preformas de conexión para adaptadores M/H canales Qmax. Medidas exteriores: longitud total 530 mm, altura exterior 740 mm y ancho exterior 530 mm. Medidas marco visto de tapa 440x440 mm. Peso: 55,5 kg.

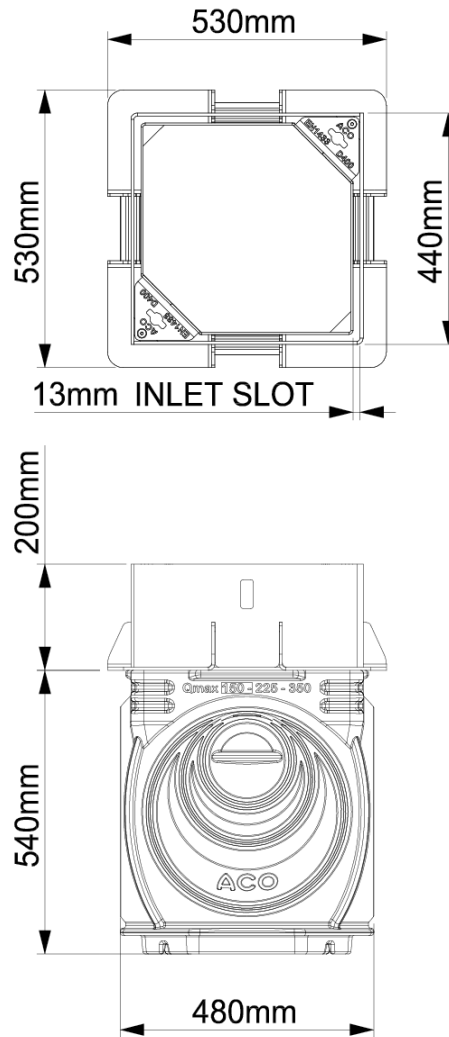

#### Dimensiones:

Modelo QMAX 150/225/350

<b>Peso (kg)</b>	55,5
<b>Longitud (mm)</b>	530
<b>Ancho (mm)</b>	530
<b>Altura ext. (mm)</b>	740
<b>Tipo Tapa</b>	Q-Slot
<b>Longitud tapa (mm)</b>	440
<b>Ancho tapa (mm)</b>	440