

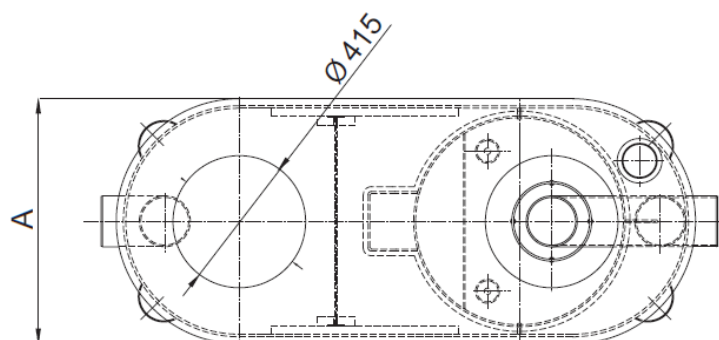

Separador de hidrocarbonetos ACO modelo COALISATOR-P NS6 ST1200, para instalação em superfície, de desenho vertical fabricado em polietileno. Separador da Classe I (5 ppm) de acordo com a norma UNE EN 858, de tamanho nominal 6 l/s, com decantador de lamas integrado de 1200 l, capacidade total de retenção de hidrocarbonetos de 129 l e um volume total de 1466 l. O equipamento tem elementos de ligação de entrada e saída DN160/150 em polietileno de alta densidade (HDPE). Inclui deflector na entrada, filtro coalescente extraível e saída com bóia tarada a 0,90gr/cm³ para fecho automático em caso de excesso de hidrocarbonetos. De 1487 mm de altura, 2160 mm de comprimento e 770 mm de largura, tem 3 bocas de acesso de diâmetros (3xØ415). Peso: 140.

**Dimensões:**

Grandeza Nominal (l/s)	6
Capacidade Decantador (l)	1200
Vol. Retenção de óleos (l)	129
Volume total (l)	1466
Conexões entrada/saída	160/150
Peso (kg)	140
H (mm)	1487
H1 (mm)	1087
H2 (mm)	1067
L (mm)	2160
A (mm)	770

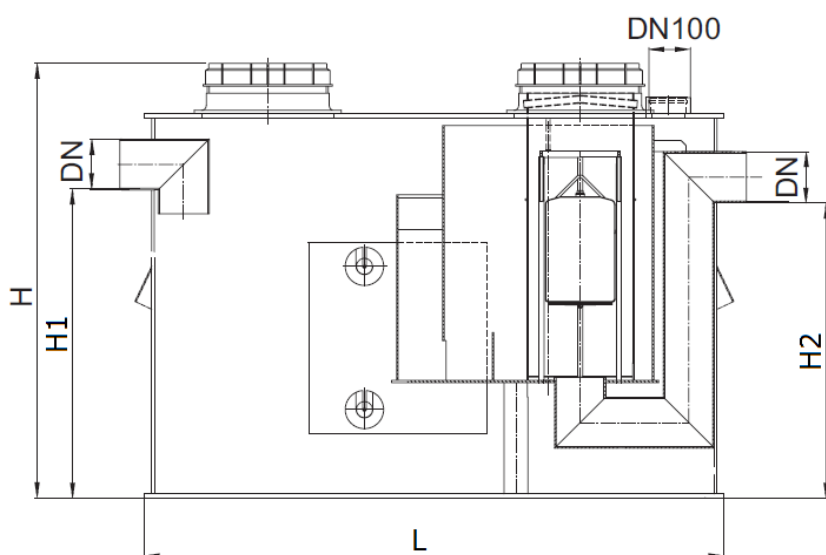