

SEP HIDRO ENT. OLEOPASS C NS10/100-ST1000 DN400

Separador de hidrocarburos ACO modelo OLEOPASS C NS10/100 ST1000, para instalación enterrada, de diseño vertical fabricado en hormigón armado monolítico antiflotabilidad con recubrimiento interior. Separador de Clase I (5 ppm) según norma UNE EN 858, de talla nominal 10 l/s con sistema bypass interno para un caudal máximo de 100 l/s, con decantador de lodos integrado de 1000 l, capacidad total para hidrocarburos de 608 l y volumen total de 2068 l. El equipo dispone de conexión de entrada y salida DN400 en polietileno de alta densidad (HDPE). Incluye deflector en la entrada, filtro coalescente extraíble y salida con boya tarada a 0,90gr/cm³ para cierre automático en caso de exceso de hidrocarburos. De 2010 mm de altura y Ø1820 mm de diámetro. Peso: 4227 kq.

Características:

- Separador de hidrocarburos con sistema de bypass integrado Clase I (5 ppm) según UNE EN 858 y DIN 1999-100.
- De diseño vertical fabricado en hormigón armado con recubrimiento interior.
- Con filtro coalescente y sistema de cierre automático con boya tarada a 0,90 gr/cm³, fácilmente extraíbles.
- Con dispositivo deflector en la entrada y salida sifónica con partes internas fabricadas en HDPE.
- Incluye sección superior ajustable según profundidad de instalación y clase de carga D400.
- De directa y fácil instalación, ideal para situaciones de antiflotabilidad y capas freáticas altas.
- Solución estructuralmente reforzada y preparada para una instalación directa en el suelo a una profundidad máxima de tubería de 5,5m sin la necesidad de cualquier obra de refuerzo o complemento

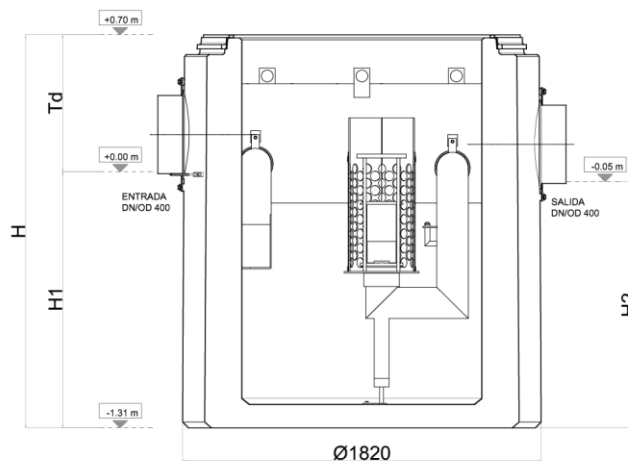
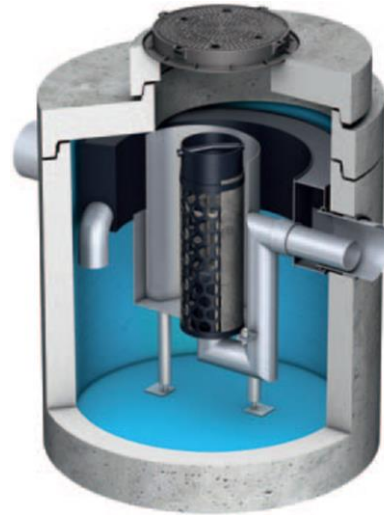

Dimensiones:

Talla nominal (l/s)	10
Caudal máx By-pass (l)	100
Capacidad Decantador	1000
Volumen de retención (l)	608
Volumen total (l)	2068
Conexiones entrada/sal	400
Peso (kg)	4227
ØD1 (mm)	Ø1500
ØD2 (mm)	Ø1820
H (mm)	2010
H1 (mm)	1310
H2 (mm)	1260
Tmin (mm)	700
Tmax (mm)	5550

