

DECANTADOR G ST1500 DN160/150

Decantador de lodos ACO modelo DECANTADOR G ST1500, para instalación enterrada, fabricado en plástico reforzado con fibra de vidrio (GRP). Una capacidad total de 1500 litros, con conexiones de entrada y salida DN160/150. De 1930 mm de altura y Ø1200 mm de diámetro, dispone de 1 boca de acceso de diámetro Ø861 para tapa. Peso total: 160 kg.

Características:

- De diseño vertical fabricado en plástico reforzado con fibra de vidrio (GRP).
- De fácil instalación y manipulación.

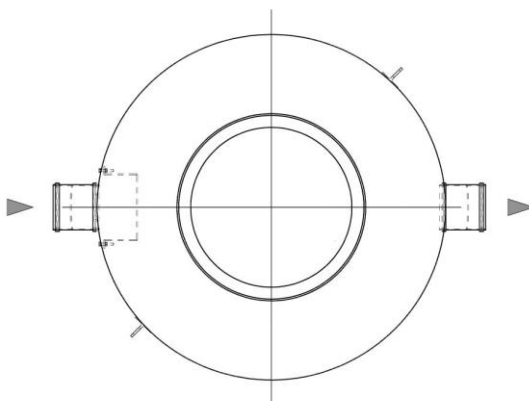
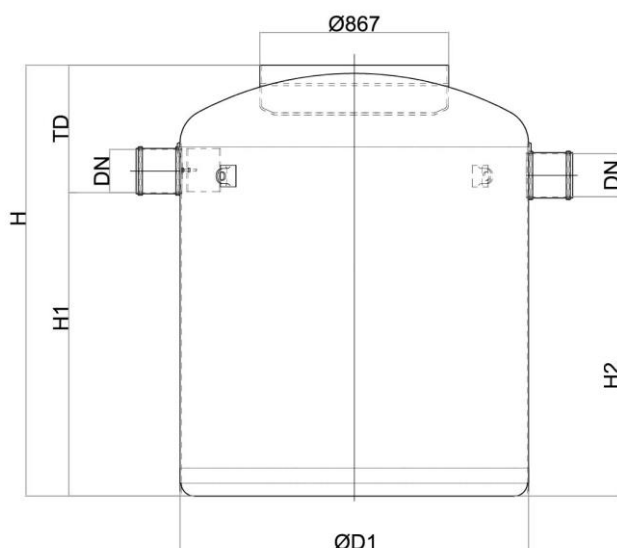

Dimensiones:

| | |
|--------------------------|---------|
| Capacidad Decantador (l) | 1500 |
| Volumen total (l) | 1608 |
| Conexiones entrada/sali | 160/150 |
| Peso (kg) | 160 |
| ØD1 (mm) | Ø1200 |
| ØD2 (mm) | Ø1434 |
| H (mm) | 1930 |
| H1 (mm) | 1480 |
| H2 (mm) | 1460 |
| Td (mm) | 450 |

