

# SEPARADOR HIDROCARBUROS OLEOLIFT P DUO NS6-ST1200 DN160

Separador de hidrocarburos con bombeo ACO modelo OLEOLIFT P NS6 ST1200, para instalación en superficie fabricado en polietileno de alta densidad (HDPE). Separador de Clase I (5 ppm) según norma UNE EN 858, de talla nominal 6 l/s, con decantador de lodos integrado de 1200 l, capacidad total para hidrocarburos de 208 l y volumen total de 1600 l. El equipo dispone de conexión de entrada DN160 en polietileno de alta densidad (HDPE). Incluye deflector en la entrada, filtro coalescente extraíble y salida con boya tarada a 0,90gr/cm<sup>3</sup> para cierre automático en caso de exceso de hidrocarburos. Incluye dos bombas con una altura de impulsión de 10-20m y una tubería de DN50, ventilación de DN100 y panel de control con sensor tipo neumático. Las bombas tienen una potencia nominal de 4,4 kW, una intensidad de 7A para una tensión de 400V. De 1744 mm de altura, 2720 mm de longitud y 870 mm de ancho. Peso: 336 ka.

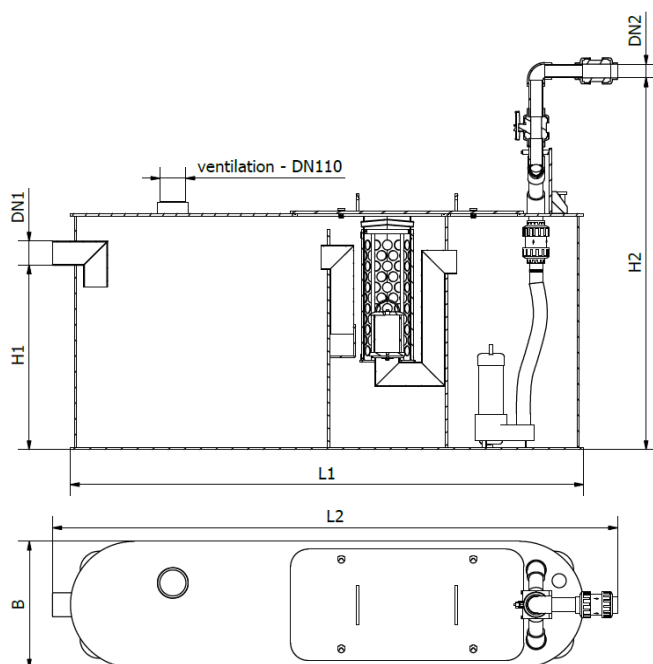

## Dimensiones:

Talla nominal (l/s)	6
Capacidad Decantador	1200
Volumen de retención (l)	208
Volumen total (l)	1600
Conexiones entrada/sali	160
Peso (kg)	336
DN1 (mm)	160
DN2 (mm)	50
H1 (mm)	1082
H2 (mm)	1694
L1 (mm)	2720
L2 (mm)	2951
B (mm)	870

