

DECANTADOR C ENT. ST1500 DN160/150 C/TP A1 T645

Decantador de lodos ACO modelo DECANTADOR C ST1500, para instalación enterrada, fabricado en hormigón armado. Una capacidad total de 1500 litros, con conexiones de entrada y salida DN160/150. Incluye parte superior realizado en hormigón armado con tapa D400 tipo A1 en fundición. Posibilidad de ajustar altura con realces de hormigón. Peso total:3683 kg.

Características:

- De diseño vertical fabricado en hormigón armado con recubrimiento interior.
- De directa y fácil instalación, ideal para situaciones de antiflotabilidad y capas freáticas altas.

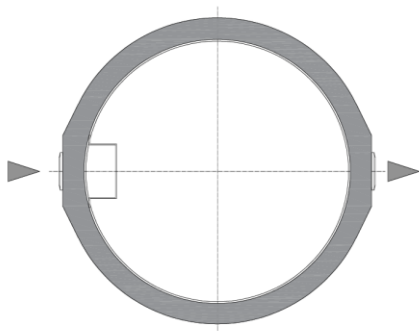
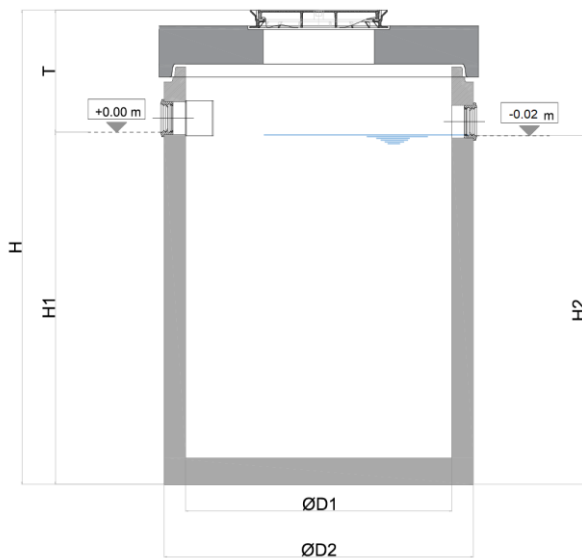

Dimensiones:

Capacidad Decantador	1500
Conexiones entrada/salida	160/150
Peso tanque (kg)	2875
Peso total (k)	3683
$\varnothing D1$ (mm)	$\varnothing 1200$
$\varnothing D2$ (mm)	$\varnothing 1475$
H (mm)	2165
H1 (mm)	1520
H2 (mm)	1500
L (mm)	$\varnothing 1475$
Tmin (mm)	645
Tmax (mm)	5355
Código decantador	00725205
Código tapa	00728007