

SEP HIDRO ENT. OLEOPATOR G NS10-ST2500 DN160

Separador de hidrocarburos ACO modelo OLEOPATOR G NS10 ST2500, para instalación enterrada, de diseño vertical fabricado en plástico reforzado con fibra de vidrio (GRP). Separador de Clase I (5 ppm) según norma UNE EN 858, de talla nominal 10 l/s, con decantador de lodos integrado de 2500 l, capacidad total para hidrocarburos de 680 l y volumen total de 3647 l. El equipo dispone de conexión de entrada y salida DN160 en polietileno de alta densidad (HDPE). Incluye deflector en la entrada, filtro coalescente extraíble y salida con boya tarada a 0,90gr/cm³ para cierre automático en caso de exceso de hidrocarburos. De 2560 mm de altura y Ø1600 mm de diámetro. Peso: 265 kg. Artículo:WS020017

Características:

- Separador de hidrocarburos Clase I (5 ppm) según UNE EN 858.
- De diseño vertical fabricado en plástico reforzado con fibra de vidrio (GRP).
- Con filtro coalescente y sistema de cierre automático con boya tarada a 0,90 gr/cm³, fácilmente extraíbles.
- Con dispositivo deflector en la entrada y salida sifónica con partes internas fabricadas en HDPE.
- Disponible sección superior ajustable según profundidad de instalación y clase de carga.
- De fácil instalación y manipulación.

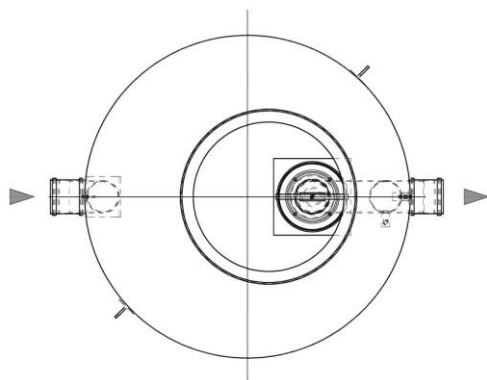
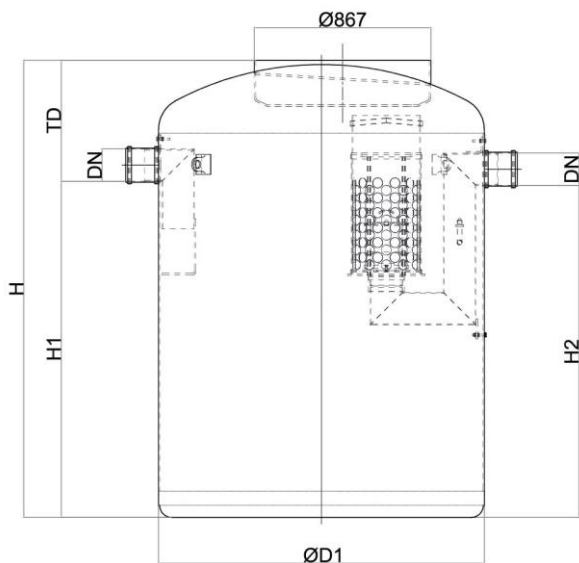

Dimensiones:

Talla nominal (l/s)	10
Capacidad Decantador (l)	2500
Volumen de retención (l)	680
Volumen total (l)	3647
Conexiones entrada/salid	160
Peso (kg)	265
ØD1 (mm)	Ø1600
H (mm)	2560
H1 (mm)	1960
H2 (mm)	1940
Td (mm)	600

