

# SEP HIDRO ENT. OLEOPATOR G NS30-ST6000 DN250

Separador de hidrocarburos ACO modelo OLEOPATOR G NS30 ST6000, para instalación enterrada, de diseño vertical fabricado en plástico reforzado con fibra de vidrio (GRP). Separador de Clase I (5 ppm) según norma UNE EN 858, de talla nominal 30 l/s, con decantador de lodos integrado de 6000 l, capacidad total para hidrocarburos de 1513 l y volumen total de 8956 l. El equipo dispone de conexión de entrada y salida DN250 en polietileno de alta densidad (HDPE). Incluye deflector en la entrada, filtro coalescente extraíble y salida con boya tarada a 0,90gr/cm<sup>3</sup> para cierre automático en caso de exceso de hidrocarburos. De 3240 mm de altura y Ø2200 mm de diámetro. Peso: 620 kg. Artículo:WS020030

## Características:

- Separador de hidrocarburos Clase I (5 ppm) según UNE EN 858.
- De diseño vertical fabricado en plástico reforzado con fibra de vidrio (GRP).
- Con filtro coalescente y sistema de cierre automático con boya tarada a 0,90 gr/cm<sup>3</sup>, fácilmente extraíbles.
- Con dispositivo deflector en la entrada y salida sifónica con partes internas fabricadas en HDPE.
- Disponible sección superior ajustable según profundidad de instalación y clase de carga.
- De fácil instalación y manipulación.

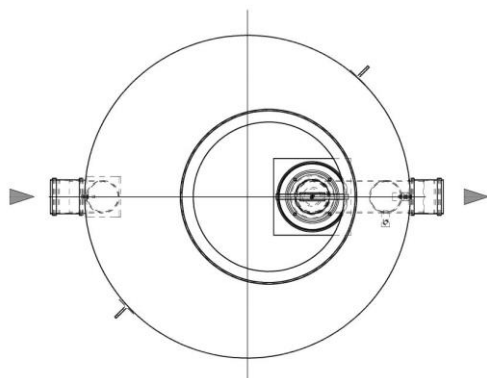
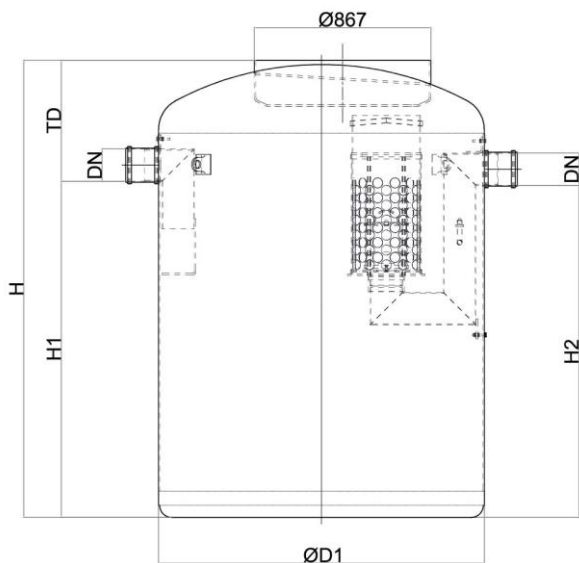

## Dimensiones:

Talla nominal (l/s)	30
Capacidad Decantador (l)	6000
Volumen de retención (l)	1513
Volumen total (l)	8956
Conexiones entrada/salida	250
Peso (kg)	620
ØD1 (mm)	Ø2200
H (mm)	3240
H1 (mm)	2520
H2 (mm)	2500
Td (mm)	720

