

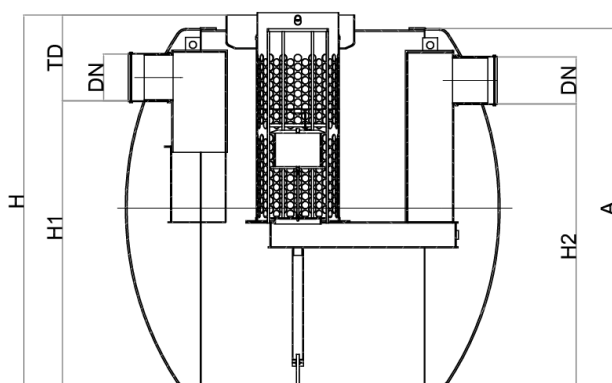
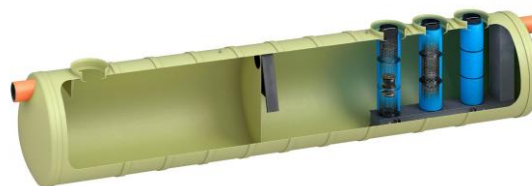

Separador de hidrocarburos ACO modelo OLEOPATOR G-H NS50 ST5000, para instalación enterrada, de diseño horizontal fabricado en plástico reforzado con fibra de vidrio (GRP). Separador de Clase I (5 ppm) según norma UNE EN 858, de talla nominal 50 l/s, con decantador de lodos integrado de 5000 l, capacidad total para hidrocarburos de 5788 l y volumen total de 12688 l. El equipo dispone de conexión de entrada y salida DN315 en polietileno de alta densidad (HDPE). Incluye deflector en la entrada, filtro coalescente extraíble y salida con boya tarada a 0,90gr/cm³ para cierre automático en caso de exceso de hidrocarburos. De 2425 mm de altura, 3781 mm de longitud y Ø2200 mm de ancho, dispone de 1 boca de acceso de diámetro para tapa (1xØ600). Peso: 900 kg. Artículo:WS020041

Características:

- ♦ Separador de hidrocarburos Clase I (5 ppm) según UNE EN 858.
- ♦ De diseño horizontal fabricado en plástico reforzado con fibra de vidrio (GRP).
- ♦ Con compartimentos independientes para la separación de lodos e hidrocarburos.
- ♦ Con filtro coalescente y sistema de cierre automático con boya tarada a 0,90 gr/cm³, fácilmente extraíbles.
- ♦ Con dispositivo deflector en la entrada y salida sifónica con partes internas fabricadas en HDPE.
- ♦ Disponible sección superior ajustable según profundidad de instalación y clase de carga.
- ♦ De fácil instalación y manipulación.

**Dimensiones:**

Talla nominal (l/s)	50
Capacidad Decantador (l)	5000
Volumen de retención (l)	5788
Volumen total (l)	12688
Conexiones entrada/salida	315
Peso (kg)	900
H (mm)	2425
H1 (mm)	1810
H2 (mm)	1755
L (mm)	3781
A (mm)	Ø2200
Td (mm)	615
Nº tapas	1xØ600

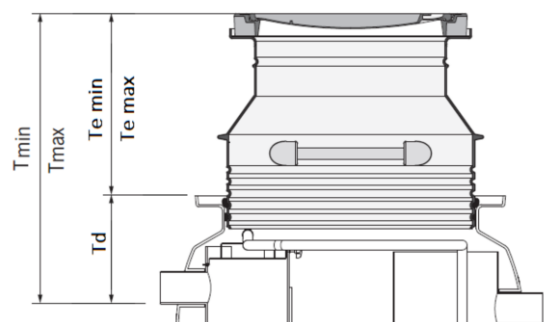
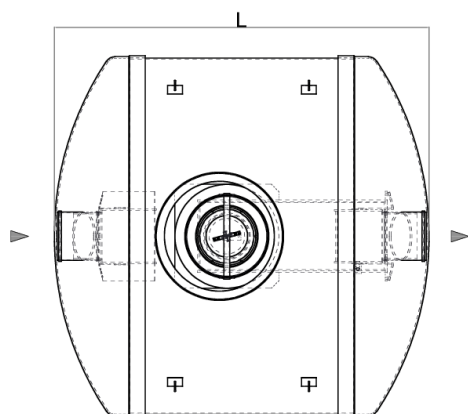

*Las imágenes de las FT's son ilustrativas del producto, pudiendo no corresponder íntegramente con el aspecto final de la solución descrita.

